

Conseils prises de cotes d'un plan de travail

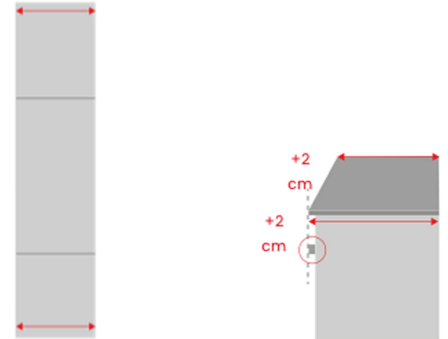

1. Prendre la longueur du plan à la fois devant la face des meubles et à l'arrière des meubles



2. Prendre la profondeur des meubles à gauche et à droite. Si modèle de cuisine est doté de poignées, il faut prévoir un débord d'environ 2 cm à rajouter à la profondeur du plan de travail. Si les meubles de cuisine n'ont pas de poignée, le plan de travail est dans l'alignement des portes.



3. Vérifier les angles des murs avec une équerre électronique. Mesurer la profondeur du plan ainsi que les angles sur le devant des meubles

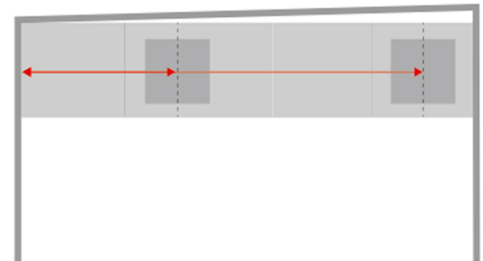

4. Pour les perçages des éléments de cuisine (évier, plaque de cuisson, ...) : Il faut nous fournir la fiche technique lors de votre commande, de l'évier, de la plaque de cuisson ou autre. De plus, pour positionner les perçages, il faut nous communiquer l'axe (le milieu) du meuble qui va réceptionner la plaque ou l'évier.

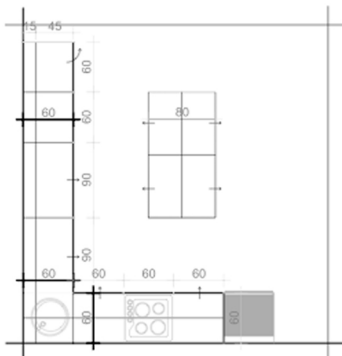

5. Suite à la commande, nos experts vous adressent un plan de contrôle avant la mise en production

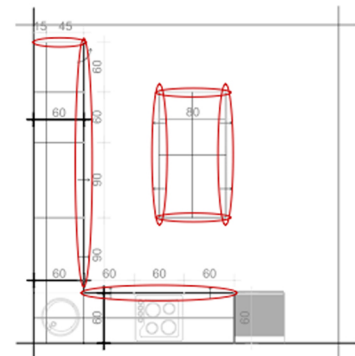

6. N'oubliez pas de préciser sur le dessin, les champs du plan de travail qui seront visibles.